

Инструкция  
по монтажу  
тягово-сцепного  
устройства  
шарового типа

**52 65 A**  
**Chevrolet Aveo**  
**НВ**  
2011 →



1675  
кг.



1100  
кг.



50  
кг.



ВЫРЕЗ

Вес нетто  
**16,3**  
кг.

**D**

6,42  
кН.



Bosal Autoflex  
Russia  
BAR 28

# bosal

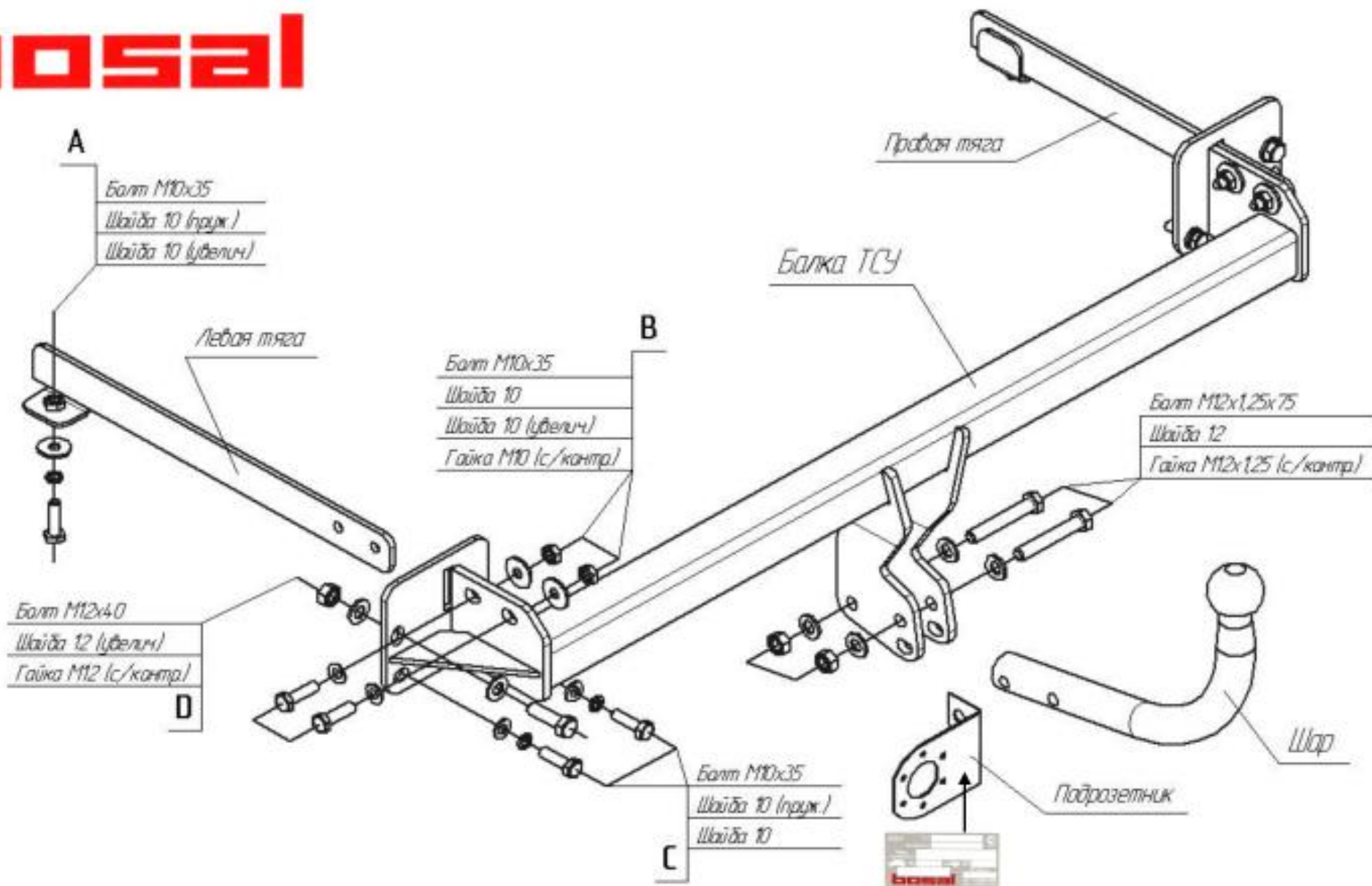

## ПОРЯДОК МОНТАЖА

- Снять задний бампер.
- Снять отбойный брус автомобиля (в дальнейшем использоваться не будет).
- Вставить левую и правую тяги в лонжероны автомобиля и слегка закрепить их в точках «А».
- Приложить балку ТСУ к задней панели и наживить её сначала в точках «С» и «D», а затем в точках «В» закрепить к левой и правой тяге приложенными метизами, согласно схемы монтажа.
- Выровнять ТСУ по центру, после этого необходимо все элементы крепления затянуть с моментом указанным в таблице.
- Установить бампер на автомобиль, предварительно сделав вырез по схеме.
- Установить шар и подрозетник на балку ТСУ.
- Выполнить электромонтаж сигнализации.
- Установку ТСУ рекомендуется производить только специалистами в автосервисах.

## Коробка упаковочная

Болт М10х35	10 шт.
Болт М12х1,25х75	2 шт.
Болт М12х40	2 шт.
Гайка М12х1,25 (с/контр.)	2 шт.
Гайка М12 (с/контр.)	2 шт.
Гайка М10 (с/контр.)	4 шт.
Шайба 10 (пруж.)	6 шт.
Шайба 10 (увелич.)	6 шт.
Шайба 10	8 шт.
Шайба 12	8 шт.
Шар VН 8854	1 шт.
Подрозетник БАФ 0168	1 шт.
Защитный колпачок	1 шт.
Инструкция по монтажу	1 шт.

## Схема выреза бампера.

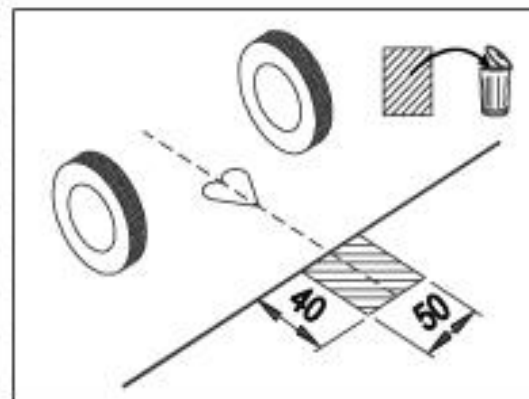

## Комплектность изделия

Балка ТСУ	1 шт.
Тяга правая	1 шт.
Тяга левая	1 шт.
Коробка упаковочная	1 шт.
Упаковка полиэтиленовая	1 шт.

## Момент затяжки

M6	9,5 Nm
M8	23 Nm
M10	46 Nm
M12	79 Nm
M14	125 Nm
M16	195 Nm
M10x1,25	49 Nm
M12x1,25	87 Nm
M12x1,5	83 Nm

Штамп ОТК

Дата изготовления

Пожалуйста, сохраняйте настоящую инструкцию в течение всего гарантийного срока службы ТСУ

## СВИДЕТЕЛЬСТВО ОБ УСТАНОВКЕ

ТСУ ..... установлено на автомобиль: .....

Модель..... VIN .....

Мы, как установщики ТСУ на данное транспортное средство подтверждаем, что точки крепления установки ТСУ на кузове автомобиля, а также процесс установки отвечают требованиям схемы монтажа, указанной в данной инструкции по монтажу.

МП

Дата установки .....

Подпись .....

# **bosal**